

EM 1881



EM 1882

## STORSÆKKEFYLDER - BIG-BAG FILLER - JUMBOSACK-BEFÜLLER



### STORSÆKKEFYLDER MED PLATFORM OG VEJESYSTEM

Til automatisk, hurtig og skånsom fyldning af storsække.

**Model EM 1881 enkelt.  
Model EM 1882 dobbelt.**

Produktet ledes med elevator op til storsækken, der automatisk kører op til startposition lige under transportøren. Efterhånden som storsækken fyldes, kører platformen med storsækken nedad via fotocellestyring. Når storsækken er helt fyldt, frigøres den med den automatiske sækkeudløser og kan køres væk med truck, uden at truckføreren behøver at stige ud.

Systemet giver en meget hurtig, men samtidig skånsom fyldning med minimal faldhøjde.

EM 1882 er konstrueret til kontinuerlig drift og kan fra kontrolpanelet betjenes af én person.

Systemet, der både kan bruges til vaskede og uvaskede produkter, er meget robust opbygget og kan flyttes med truck.

Storsækkefylderen er udstyret med digitalt vejssystem, der enten vejer en given mængde i storsækken eller en totalmængde.

### BIG-BAG FILLER WITH PLATFORM AND WEIGHING SYSTEM

For automatic, quick, and careful filling of big bags.

**Type EM 1881 single.  
Type EM 1882 double.**

The product is by elevator carried up to the big bag, which will automatically move to start position right below the conveyor. As the big bag is filled, the platform with the big bag will move downwards by way of photoelectric control. When the big bag is full, it is disengaged by the automatic bag release and can be taken away by truck without the driver having to step out.

The system gives a very quick, but still careful filling with minimum drop. EM 1882 is designed for continuous working and can from the control panel be operated by one person.

The system, which can be used both for washed and unwashed products, is very sturdy in construction and can be moved around by truck.

The big-bag filler is equipped with a digital weighing system, which weighs either a given quantity in the big bag or a total quantity.

### GROßSACKFÜLLER MIT PLATTFORM UND WIEGESYSTEM

Zum automatischen, schnellen und schonenden Füllen von Großsäcken.

**Typ EM 1881 einfach.  
Typ EM 1882 zweifach.**

Das Produkt wird vom Elevator dem Großsack zugeleitet, der sich automatisch nach oben bewegt zur Startposition direkt unter dem Förderer. In dem Maße wie der Großsack gefüllt wird, bewegt sich die Plattform mit dem Großsack nach unten durch Photozellensteuerung. Wenn der Großsack ganz voll ist, wird er durch den automatischen Sackauslöser freigegeben und kann mit Flurförderer weggefahren werden, ohne daß der Fahrer aussteigen braucht.

Das System gibt ein sehr schnelles, aber gleichzeitig schonendes Füllen mit minimaler Fallhöhe.

EM 1882 ist für kontinuierliches Laufen konstruiert und kann vom Steuerpult von einer Person bedient werden.

Das System, das sowohl für gewaschene als auch für ungewaschene Produkte eingesetzt werden kann, ist sehr robust aufgebaut und kann mit Flurförderer anderswo hingestellt werden.

Der Großsackfüller wird mit digitalem Wiegesystem geliefert, das entweder eine gegebene Menge im Großsack oder eine Totalmenge abwägt.

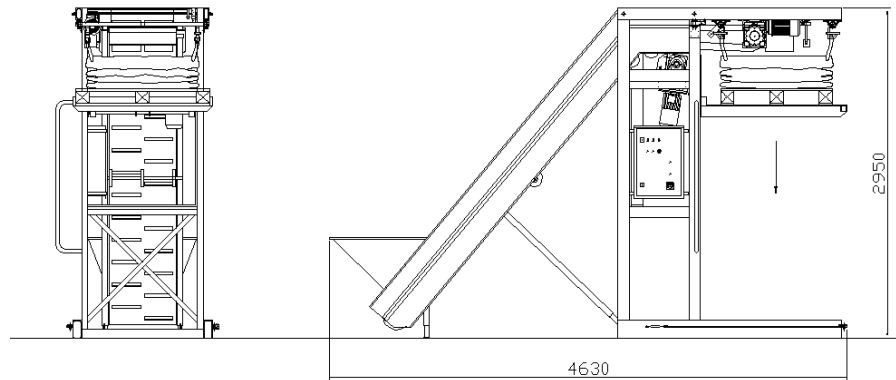

**EM1881**

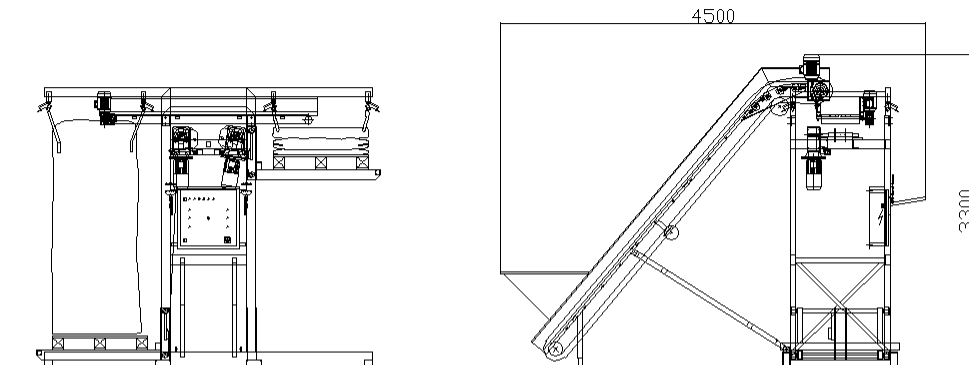
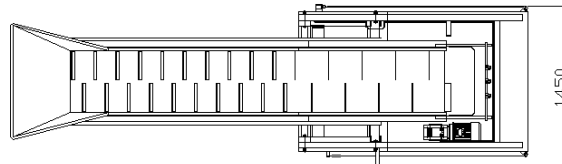

**EM1882**

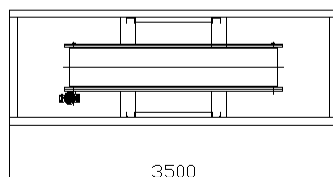

**STORSÆKKEFYLDER EM 1881 - EM1882**

| Motorstørrelser |          |          |                |                | EL tilslutning  | Kapacitet | Vægt |
|-----------------|----------|----------|----------------|----------------|-----------------|-----------|------|
| Model           | Elevator | Tværbånd | Platformhejs 1 | Platformhejs 2 |                 | Ton/time  | kg   |
| EM1881          | 1,10kw   | -        | 1,10kw         | -              | 3x230/400V-50HZ | -20       | 900  |
| EM1882          | 1,10kw   | 0,55kw   | 1,10kw         | 1,10kw         | 3x230/400V-50HZ | -30       | 1500 |



**ekko**

**EKKO maskiner A/S**

Pottemagervej 14. DK-7100 Vejle  
 Tlf. +45 75 88 19 11. Fax. +45 75 88 22 05  
 www.ekkoas.dk E-mail: ekko@ekkoas.dk